

FORET POUR MACHINE DE PRISE EN CHARGE

81100 A 81103

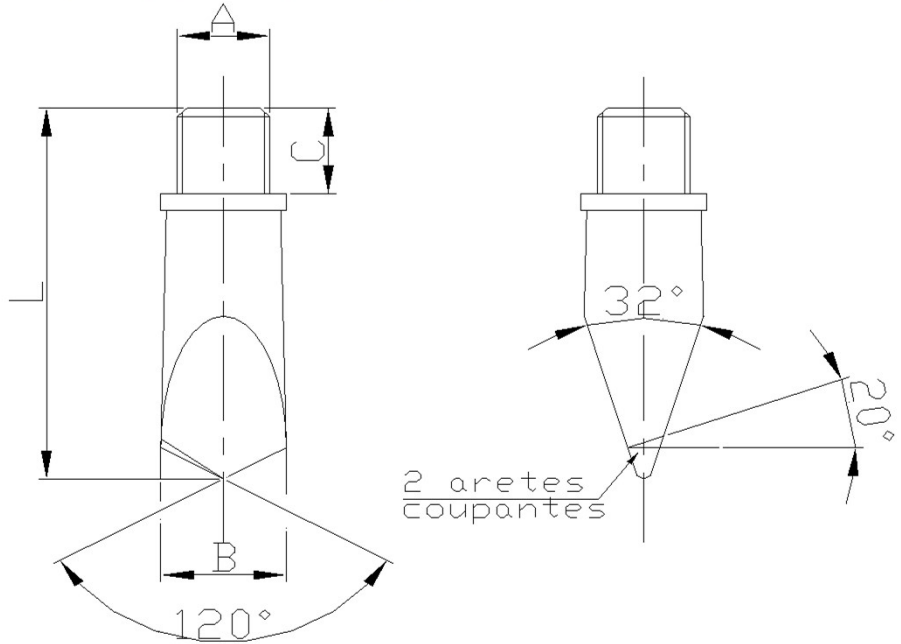

Caractéristiques:

Forêt en acier rapide traité pour percement conduite fonte , acier ,éternit et ciment
Diamètre du filetage forêt M 14X150 (autres dimension sur demande)

Matière :

Acier Z160CDV12 trempée

Tableau des dimensions et poids

Référence	A filetage	B (mm)	L (mm)	C (mm)	Poids (Kg)
81100	M14x150	19	65	15	0,098
81101	M14x150	24	65	15	0,122
81102	M14x150	29	65	15	0,130
81103	M14x150	39	65	15	0,158