

PIÈCES DE RACCORDEMENT À BRIDES FONTE

TÉ À BRIDE ÉGAL

RES_205000 A RES_205050

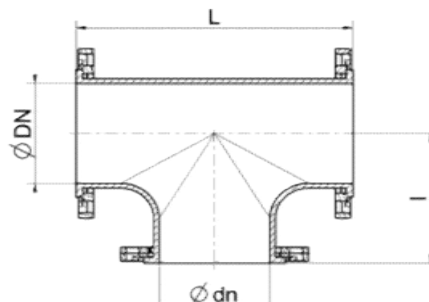

Caractéristiques:

Té à brides mobiles en fonte à graphite sphéroïdale conforme aux exigences de la norme EN545/2010 prévu pour être utilisée dans les réseaux d'eau potable, d'eaux usées urbaines
Les températures d'utilisation ne doivent pas excéder 65°C

Revêtement:

Peinture époxy alimentaire RAL5005
Épaisseur > 250 microns

Brides mobiles:

Les brides orientables permettent une installation plus aisée
Le perçage est conforme à la norme EN1092-2 /2017

Remarque:

Les joints et boulons seront fournis sur demande
Pour la valeur du couple de serrage, se référer à la notice de pose

PN
10

PN
16



Tableau des dimensions et poids

Référence	DN	Longueur corps (mm)(L)	Longueur tubulure (l)	Épaisseur corps (mm)	Épaisseur tubulure	PN	Poids (kg)
RES_205000	40X40	280	140	8	8	10-16	7,600
RES_205003	60X60	320	160	8	8	10-16	10,600
RES_205004	65X65	320	160	8	8	10-16	10,600
RES_205008	80X80	330	165	8,4	8,4	10-16	14,200
RES_205013	100X100	360	180	8,4	8,4	10-16	17,400
RES_205019	125X125	400	195	8,9	8,9	10-16	23,800
RES_205026	150X150	440	220	9,1	9,1	10-16	33,200
RES_205033	200X200	520	260	9,5	9,5	10	48,800
RES_205041	250X250	600	300	12	12	10	75,000
RES_205050	300X300	660	340	13	13	10	102,800