

## PIÈCES DE RACCORDEMENT À BRIDES FONTE

**COUDE 1/4 (90°)**

### RES\_175000 A RES\_175018

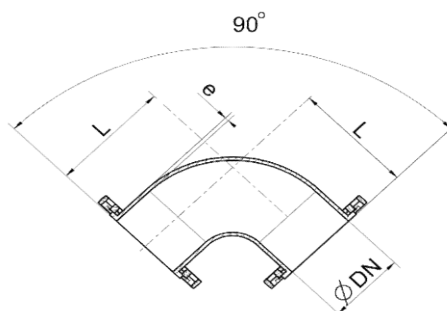

#### Caractéristiques:

Coudes 1/4 (90°) à brides mobiles en fonte à graphite sphéroïdale conforme aux exigences de la norme EN545/2010 prévu pour être utilisée dans les réseaux d'eau potable, d'eaux usées urbaines  
Les températures d'utilisation ne doivent pas excéder 65°C

#### Revêtement:

Peinture époxy alimentaire RAL5005  
Epaisseur > 250 microns

#### Brides mobiles:

Les brides orientables permettent une installation plus aisée  
Le perçage est conforme à la norme EN1092-2 /2017

#### Remarque:

Les joints et boulons seront fournis sur demande  
Pour la valeur du couple de serrage, se référer à la notice de pose

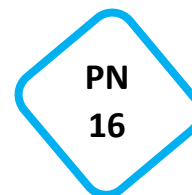

### Tableau des dimensions et poids

Référence	DN	Longueur (mm)	Epaisseur (mm)	PN	poids (kg)
RES_175000	40	140	8	10-16	4,900
RES_175003	60	160	8	10-16	8,000
RES_175004	65	160	8	10-16	8,000
RES_175006	80	165	8,4	10-16	8,600
RES_175008	100	180	8,4	10-16	12,100
RES_175010	125	200	8,9	10-16	17,900
RES_175012	150	220	9,1	10-16	22,200
RES_175014	200	260	9,5	10	39,400
RES_175016	250	350	12	10	49,800
RES_175018	300	400	13	10	72,800