



F M L

**F I C H E
T E C H N I Q U E**

**PIECE DÉTACHÉES
POUR MACHINE À PERCER**

TIGE PORTE FORÊT

81403

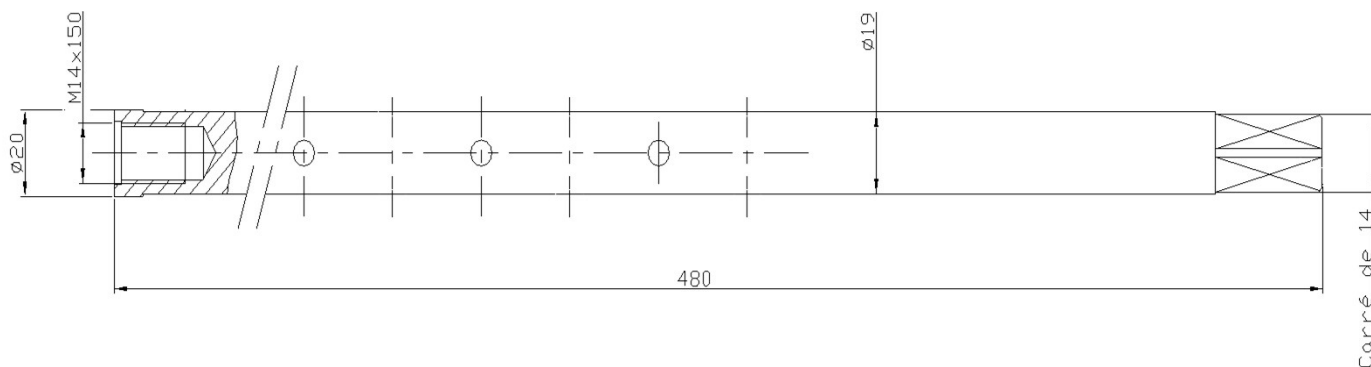

Caractéristiques :

Tige d'avance machine à percer avec trou de réglage suivant le type de robinet de prise en charge

Trou taraudé en bout M14X150 pour l'installation du forêt de perçement

Matière :

Inox Z30C13



FONDERIE MECANIQUE LENSOISE - ZAL du minopole , rue st exupéry BP39- 62160 BULLY-LES-MINES

TEL: 03 21 45 64 56 - FAX: 03 21 29 06 44 - Mail: info@scop-fml.com

www.scop-fml.com